

LOGISTIK

Fahrgestell Typ Milkrun

für unsere bewährten Fischer-Draht-Produkte und Sonderlösungen

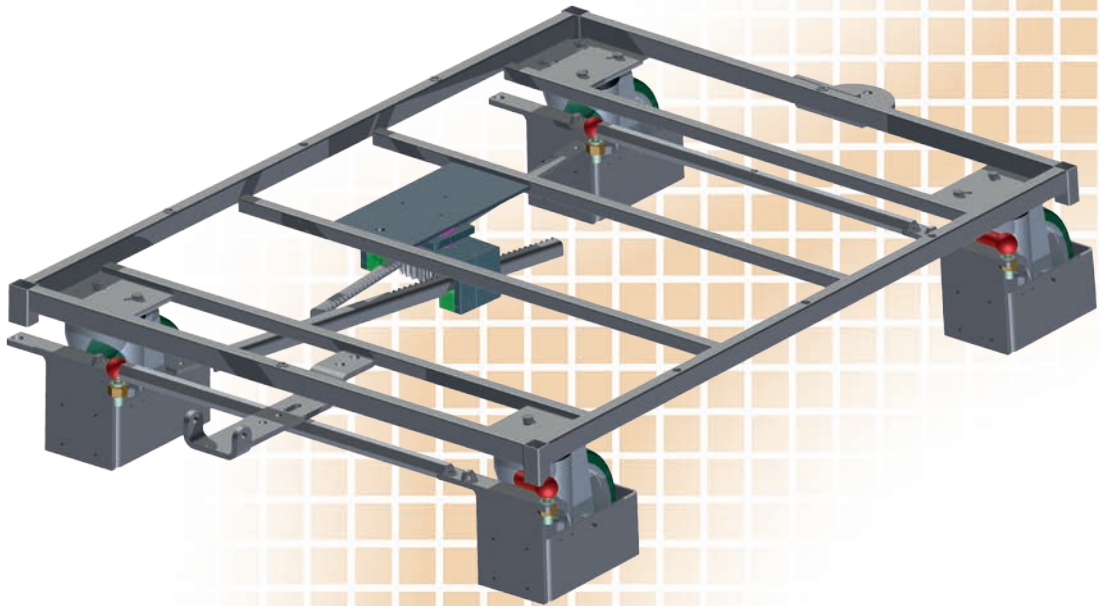

VORTEILE DES FISCHER-DRAHT-FAHRGESTELLS TYP MILKRUN:

- Wartungsfreie Lenkung
- Bodentiefe Applikationen möglich
- Einzigartiges Fischer-Draht-Getriebe
- Anhängersystem nach Kundenwunsch
- Bewährte Stahlrahmenkonstruktion
- Modularer Aufbau des Fahrgestells ermöglicht viele verschiedene Aufbauten
- Kleiner Wendekreis von bis zu 1,9 m (je nach Produktvariante)
- routenzugfähig
- Unvergleichbares Preis-Leistungsverhältnis
- Sonderausführungen auf Anfrage möglich
- 4 Schwerlastrollen mit bis zu 1500 kg Traglast

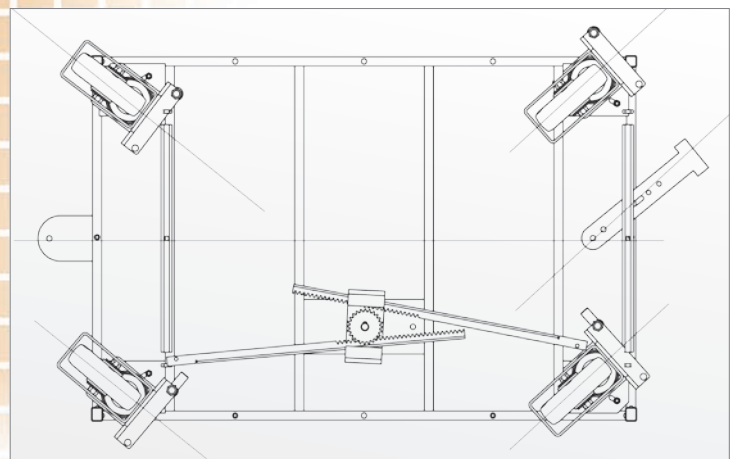

Modell	Gestellmaße	Gewicht	Tragkraft	Rollendurchmesser	Bestell-Nr.
Gestell Milkrun A	600 x 1200 mm	70 kg	bis 1500 kg	180 mm	76000000
Gestell Milkrun B	500 x 960 mm	55 kg	bis 1500 kg	180 mm	75000000

Maßangaben annähernd, Änderungen vorbehalten

LOGISTIK

Anwendungsbeispiele



Flexible Montagestation als Montagetisch



Container mit verschließbaren Türen



Flexible Montagestation als Kommissionierwagen

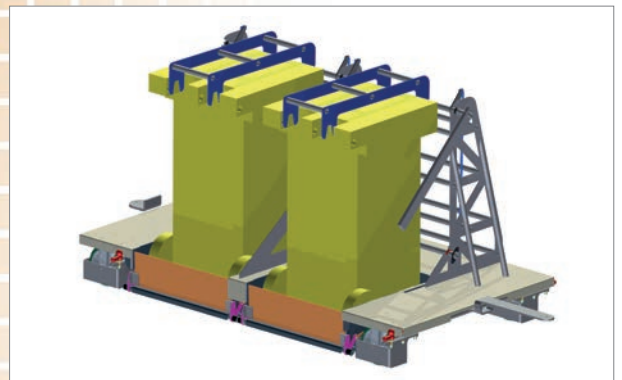

Materialtonnenhalterung mit Routenzug



Palettentransport